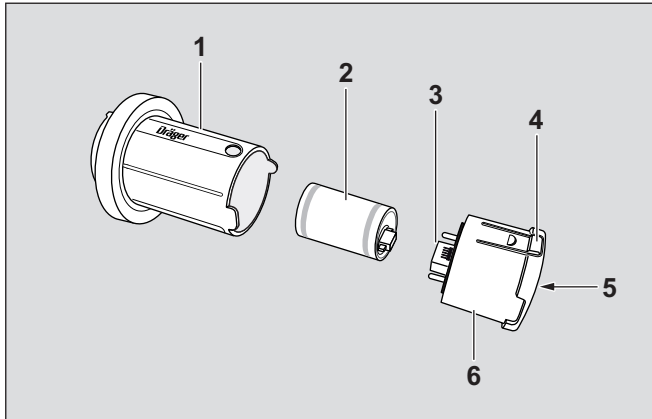

# MEC Key Sensor adapter

**Dräger**

00133240.eps

## de Montageanweisung

### 1 Zu Ihrer Sicherheit

Jeder Einsatz des Sensoradapters MEC Key setzt die genaue Kenntnis und Beachtung der Gebrauchsanweisung des verwendeten Dräger EC-Transmitters voraus.

### 2 Verwendungszweck

Der Sensoradapter MEC Key (Bestellnummer 6812695) ermöglicht die Verwendung von Dräger MEC-Sensoren in dafür vorgesehenen Dräger EC-Transmittern.

### 3 Sensormontage



#### VORSICHT

ESD-Handhabungsvorschriften für elektrostatisch empfindliche Bauteile beachten, sonst kann der Sensor beschädigt werden. Der Gaseinlass und die elektrischen Kontaktflächen des Sensors müssen frei von Fett-, Öl-, Schmutz- oder Staubablagerungen sein.

Der Sensor muss äußerlich unversehrt und in einem einwandfreien Zustand sein, andernfalls darf der Sensor nicht verwendet werden.

Der Gaseinlass darf nicht deformiert sein. Direkte Krafteinwirkung muss vermieden werden.

1. Adapterkappe (6) mit leichtem Druck auf die Verriegelungstaste (4) herausziehen.
2. Sensor (2) aus der Verpackung nehmen.
3. Sensor auf die Sensoraufnahme (3) stecken (Vorzugsstellung beachten).
4. Adapterkappe mit Sensor in den Adapter (1) stecken, bis die Verriegelung einrastet. Dabei nicht auf die Kontakte des Steckers (5) drücken.

## en Assembly Instructions

### 1 For your safety

Any use of the sensor adapter MEC Key requires full understanding and strict observance of the Instructions for Use of the used Dräger EC transmitter.

### 2 Intended use

The sensor adapter MEC Key (order number 6812695) allows the use of the Dräger MEC sensors in the Dräger EC transmitters intended for this purpose.

### 3 Sensor mounting



#### CAUTION

Observe ESD handling regulations for components sensitive to electrostatic charge, otherwise the sensor could be damaged. The gas inlet and the electrical contact surfaces of the sensor must be free of grease, oil, dirt or dust deposits. The sensor must not be damaged on the outside and be in suitable condition, otherwise the sensor must not be used. The gas inlet must not be damaged. Direct application of force must be avoided.

1. Remove the adapter cap (6) with a gentle pressure on the tip of the lock (4).
2. Remove the sensor (2) from the packaging.
3. Fit the sensor onto the sensor socket (3) (Note the preferred position).
4. Insert the adapter cap and the sensor into the adapter (1) until the lock engages. Do not press on the contacts of the connector (5).

## fr Instructions de montage

### 1 Pour votre sécurité

Lors de l'utilisation de l'adaptateur pour capteur MEC Key, il est impératif de connaître la notice d'utilisation du transmetteur EC Dräger et de suivre rigoureusement les instructions qui y sont fournies.

### 2 Champ d'application

L'adaptateur de capteur MEC Key (numéro de référence 6812695) permet d'utiliser les capteurs MEC Dräger en liaison avec les transmetteurs EC Dräger adéquats.

### 3 Montage du capteur



#### ATTENTION

Respecter les règles de sécurité relatives à l'électricité statique avec les pièces sensibles pour ne pas endommager le capteur. L'entrée de gaz et les surfaces de contact électriques du capteur doivent être exemptes de graisse, d'huile, de salissures et de poussière.

Le capteur doit être intact et en bon état ; dans le cas contraire, ne pas l'utiliser.

L'entrée de gaz ne doit pas être déformée. Ne pas appliquer de force directe.

1. Retirer le capuchon de l'adaptateur (6) en appuyant légèrement sur le bouton de verrouillage (4).
2. Retirer le capteur (2) de son emballage.
3. Brancher le capteur sur son support (3) (respecter la position préférentielle).
4. Brancher le capuchon de l'adaptateur avec le capteur dans l'adaptateur (1) jusqu'à ce que le verrouillage s'enclenche. Ne pas appuyer sur les contacts la fiche (5).

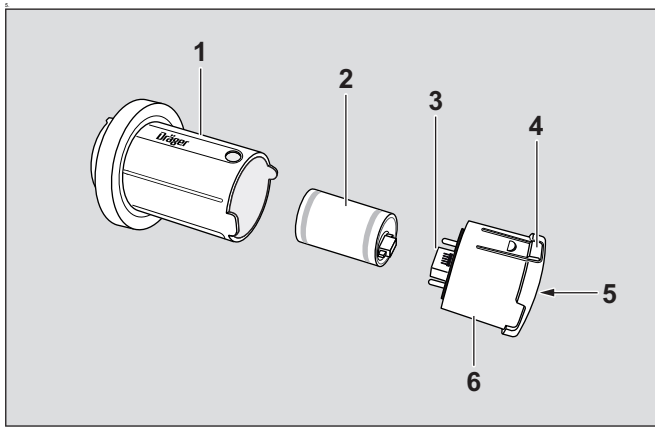

00133240.eps

## es Instrucciones de montaje

### 1 Para su seguridad

Todo uso del adaptador de sensor MEC Key requiere el conocimiento preciso y el cumplimiento de las instrucciones de uso del transmisor Dräger EC utilizado.

### 2 Uso previsto

El adaptador de sensor MEC Key (número de pedido 6812695) permite el uso de sensores Dräger MEC en los transmisores Dräger EC correspondientes.

### 3 Montaje del sensor



#### ATENCIÓN

Tener en cuenta las prescripciones de manejo  ESD para componentes que acumulan carga electrostática; de lo contrario, el sensor podría resultar dañado. La entrada de gas y las superficies de contacto eléctricas del sensor no deben tener depósitos de grasa, aceite, suciedad ni polvo. El sensor tiene que estar intacto exteriormente y en un estado correcto, de lo contrario no deberá utilizarse. La entrada de gas no debe estar deformada. Se debe evitar la aplicación directa de fuerza.

1. Extraer la tapa del adaptador (6) presionando ligeramente sobre la tecla de bloqueo (4).
2. Extraer el sensor (2) de su embalaje.
3. Colocar el sensor en su alojamiento (3) (observar la posición preferente).
4. Introducir la tapa del adaptador, junto con el sensor, en el adaptador (1) hasta que el bloqueo quede enclavado. No presionar contra los contactos del conector (5).

## ru Инструкции по установке

### 1 В целях безопасности

При любом использовании адаптера сенсора MEC Key необходимо полностью понимать и строго соблюдать Руководство по эксплуатации датчика газов Dräger с электрохимическим сенсором.

### 2 Назначение

Адаптер сенсора MEC Key (код заказа 6812695) позволяет использовать MEC сенсоры Dräger в датчиках газов Dräger с электрохимическими сенсорами.

### 3 Установка сенсора



#### ВНИМАНИЕ

Соблюдайте предписания  по обращению с компонентами, чувствительными к электростатическому разряду, в противном случае сенсор может быть поврежден. Впускная апертура сенсора и поверхность электрических контактов не должны быть загрязнены смазкой, нефтью, сажей или пылью.

Сенсор должен быть внешне неповрежденным, а также в исправном состоянии; в противном случае сенсор не должен использоваться.

Впускная апертура не должна быть деформирована. Избегайте применять силу.

1. Слегка надавив на фиксирующую кнопку (6), снимите крышку адаптера (4).
2. Выньте сенсор (2) из упаковки.
3. Вставьте сенсор в соответствующее крепление (3) (см. предпочтительные ориентации).
4. Вставьте до фиксации крышку адаптера с сенсором в адаптер (1). При этом не нажимайте на контакты разъема (5)

## zh 安装说明

### 1 为了您的安全

每次使用 MEC Key 传感器适配器时，都必须仔细参考 Dräger EC 变送器的使用说明。

### 2 使用目的

MEC Key 传感器适配器 ( 订货号 6812695 ) 可使 Dräger MEC 传感器适用于指定的 Dräger EC 变送器。

### 3 传感器装配



#### 小心

遵守针对静电敏感部件的 ESD 操作规定 ，否则可能损坏传感器。传感器的进气口和电接触面不得附着油脂、污渍或灰尘。

传感器外表必须完好无损，并且状态正常，否则不得使用。不得损害进气口。必须避免直接的外力影响。

1. 通过轻轻地按压锁头 (6) 将适配器盖 (4) 取下。
2. 将传感器 (2) 从包装中取出。
3. 将传感器插到传感器插座 (3) 上 ( 注意优先位置 )。
4. 将适配器盖连同传感器一起插到适配器 (1) 中，直到锁啮合。不要按压插头 (5) 的触点。